



Il suono non passerà inosservato... ma il diffusore sì! La musica riprodotta all'altoparlante FreeSpace™ 360P-II è caratterizzata da una presenza e una profondità che solitamente ci si aspetta solo in ambienti al chiuso. Inoltre, riproduce annunci di servizio facilmente comprensibili anche in ambienti all'aperto affollati e rumorosi, costituendo tuttavia una presenza discreta, che si adatta a qualsiasi ambiente esterno.

SPECIFICHE

Versioni:

trasformatore 70/100 V

Potenza massima:

80 W

Risposta in frequenza:

da 70 Hz a 16 kHz \pm 3 dB

Uscita massima:

100 dB SPL \pm 3 dB a 1 m

Dispersione:

360° orizzontale, 50° verticale

Colore:

Verde

Suono disponibile ovunque vi siano degli ascoltatori. Il diffusore 360P-II non solo è resistente, ma è stato progettato per ambienti nei quali è difficile installare la maggior parte dei diffusori convenzionali, ad esempio: i parchi, i giardini e le aree intorno alle piscine. Esso costituisce una soluzione ideale per luoghi all'aperto quali ristoranti, parchi di divertimento, aree commerciali all'aperto e luoghi di ritrovo, ma può essere utilizzato anche in vasti ambienti al chiuso come negli atri e nei centri commerciali.

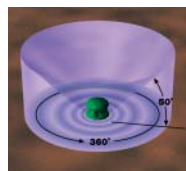

Una copertura audio maggiore con una quantità minore di diffusori. Grazie al suo design innovativo, 360P-II fornisce una copertura di 360°; in tal modo è sufficiente installare un numero inferiore di unità rispetto a molti diffusori semi-interrati convenzionali. La dispersione del suono è ben uniforme sia in orizzontale, sia in verticale, consentendo l'ascolto di un suono omogeneo in qualsiasi posizione, da seduti o in piedi.



Il suono desiderato, la durata necessaria. La struttura esterna resistente e un driver composito avanzato rendono il diffusore FreeSpace™ 360P-II eccezionalmente robusto e affidabile. Esso è in grado di resistere alla sabbia, alla neve, alla pioggia, al sale e a temperature estreme, da 70° C fino a -40° C e ha superato il test della nebbia salina per un tempo del 66% superiore a quello richiesto dagli standard dell'industria marittima. Il diffusore è coperto da una garanzia trasferibile di 5 anni.

- 1 Il driver ambientale BOSE® da 11,4 cm a gamma completa, rivolto verso il basso, resiste tutto l'anno a condizioni ambientali estreme.
- 2 La griglia della porta d'accordo riflette il suono verso l'area d'ascolto, assicurando chiarezza del suono e prestazioni costanti.
- 3 La porta d'accordo in posizione centrale migliora la riproduzione a bassa frequenza.
- 4 La flangia base dotata di 3 fori di montaggio assicura stabilità e protezione quando il diffusore è collocato su una superficie solida o semi-interrato.

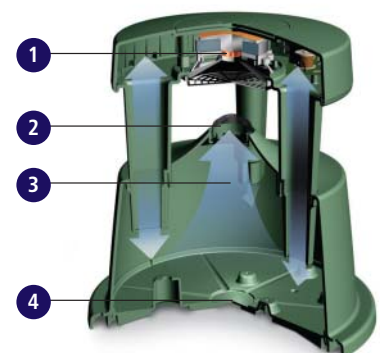

Le specifiche del prodotto sono soggette a modifica senza preavviso.

