



Informazioni tecniche

Risposta in frequenza

Da 55 Hz a 16 kHz ± 3 dB

Sensibilità¹

91 dB-SPL a 1 W, 1 m (rumore rosa)

Massima uscita acustica²

114 dB-SPL a 1 m (rumore rosa)

116 dB-SPL a 1 m (rumore IEC3)

Dispersione (-6 dB, media 1-4 kHz)

Orizzontale 120°; Verticale 100°

Potenza ammissibile a lungo termine⁴

240 W continui

Impedenza

8 ohm nominali

Caratteristiche meccaniche

Dimensioni: 33 x 52 x 32 cm (A x L x P)

Peso: 14 kg

Connettori: due (2) connettori NL4 collegati in parallelo

Materiale del mobile:

schiuma strutturale di copolimero di polietilene rinforzata con mica

Descrizione generale

Il BOSE® 802® series III è un diffusore da 240 watt progettato per le attività commerciali che richiedano installazioni permanenti o mobili in interni ed esterni. Quale nuovo prodotto della linea Bose di diffusori Installed Anywhere™, è conforme agli stringenti standard definiti dalla Bose per l'impiego in esterni.

Il diffusore Bose 802 series III presenta le seguenti caratteristiche:

- > Riproduzione di un'estesa banda di frequenze e copertura di una vasta area d'ascolto
- > Mobile robusto e trasportabile, dotato di griglia metallica e coperchio di protezione con maniglia di trasporto
- > Linea bassa, dall'estetica gradevole
- > Struttura e materiali resistenti alle intemperie, in grado di garantire una elevata affidabilità sia in interni, sia in esterni
- > Disponibilità di staffe e stativi per le diverse tipologie d'impiego del prodotto

Ciascun diffusore 802 series III è dotato di otto (8) driver da 11,34 cm montati in coppie simmetriche sul pannello frontale angolato Articulated Array®. I driver impiegano bobine mobili a bassa impedenza, magneti ceramici in Ferrite V con il margine bombato e cestelli in poliestere stampato. Il cono e il sistema cinematografico, tecnologicamente molto avanzati, consentono una grande escursione lineare ed un'elevata potenza d'uscita. La resistenza agli agenti atmosferici è ottenuta impiegando materiali specifici per i componenti più delicati – cono, sospensione e centratore – e uno speciale rivestimento per le altre parti del driver. Questi materiali ottimizzano le prestazioni Installed Anywhere del driver.

I diffusori Bose 802 series III richiedono il controller digitale di sistema Panaray® o gli amplificatori Bose 1600 e 1800 dotati di EQ card plug-in 802 per l'equalizzazione attiva del sistema.

Il controller Panaray garantisce una timbrica lineare ed accurata entro l'intera banda di frequenze riprodotta dal diffusore 802 series III. L'utilizzo di un controller o di un'EQ card permette anche il cross-over tra il diffusore 802-III e un diffusore per i bassi Bose. Il controller di sistema Panaray provvede sia all'equalizzazione attiva, sia alla funzione di crossover.

- 1 Il rumore rosa a larga banda è amplificato ad un livello corrispondente ad 1 W ai morsetti del diffusore 802 III, riferito all'impedenza nominale. Il livello medio della pressione sonora (dB-SPL) è misurato ad 1 m dal diffusore in camera anecoica. Il livello medio della pressione sonora (dB-SPL) è misurato a 1 m dal diffusore in camera anecoica.
- 2 Il rumore rosa a larga banda è amplificato ad un livello corrispondente, ai morsetti dell'802 III, alla potenza ammissibile a lungo termine dal diffusore. Il livello medio della pressione sonora (dB-SPL) è misurato a 1 m dal diffusore in camera anecoica.
- 3 Rumore rosa a larga banda conforme allo standard #268-5 della International Electrotechnical Commission, con uno spettro corrispondente a quello di un tipico programma musicale.
- 4 Il rumore rosa a larga banda, conforme allo standard #268-5 della International Electrotechnical Commission, è amplificato ad un livello corrispondente, ai morsetti dell'802 III, alla potenza ammissibile dal diffusore. Il diffusore non deve presentare danni visibili o degrado misurabile delle prestazioni dopo 100 ore di test continuo.

Installazione

Le istruzioni relative all'installazione e all'uso sono fornite con il diffusore.

I diffusori 802® series III sono progettati per l'installazione a parete e a soffitto o su appositi stativi per consentirne lo spostamento. Gli accessori per il montaggio di seguito elencati ne ampliano la versatilità:

- > Staffa da parete, WB1A 802
- > Staffa basculante WB6 802
- > Staffa da parete, WBP8 802 (inclinazione 0-45°, orientamento ± 40°)
- > Staffa per la sospensione di un diffusore, SB8 802 (inclinazione 0-45°)
- > Staffa per la sospensione di una colonna di due diffusori, SB82 802 (inclinazione 0-45°)
- > Stativo per diffusore, completo di testa. ES-10. Borsa per il trasporto opzionale

Dati tecnici per ingegneri e architetti

Il diffusore BOSE® 802 series III può essere collegato agli amplificatori Bose 1600 e 1800. È compatibile con qualsiasi amplificatore standard in grado di pilotare carichi di 4-8 ohm.

Il diffusore 802-III è confezionato e venduto come unità singola.

Il diffusore Bose 802 series III è un sistema con più driver identici a gamma completa ed equalizzazione attiva dedicata, come illustrato di seguito: Gli altoparlanti sono otto (8) driver ambientali a gamma completa da 11,4 cm, montati simmetricamente in coppie verticali su un pannello angolato e rimovibile. Ogni driver ha un'impedenza nominale di 1 ohm ed è collegato in serie in modo da ottenere un'impedenza totale di 8 ohm nominali.

La sensibilità del sistema è 99 dB-SPL nella gamma da 300 Hz a 3 kHz e 91 dB-SPL nella gamma da 50 Hz a 16 kHz, entrambe le misurazioni riferite a un segnale di ingresso di rumore rosa da 1 watt (2,83 V) a 1 metro di distanza. L'ampiezza dell'angolo di radiazione orizzontale è 120 gradi nominali, mentre quella verticale è 100 gradi. La potenza massima ammissibile a lungo termine dal diffusore è 240 watt, con un segnale di rumore rosa a banda limitata da 50 Hz a 16 kHz.

Il diffusore è dotato di un sistema di porte accordate alla frequenza di 55 Hz. I connettori di ingresso del diffusore 802 series III sono due prese Speakon® NL4 collegate in parallelo.

Configurazione del diffusore

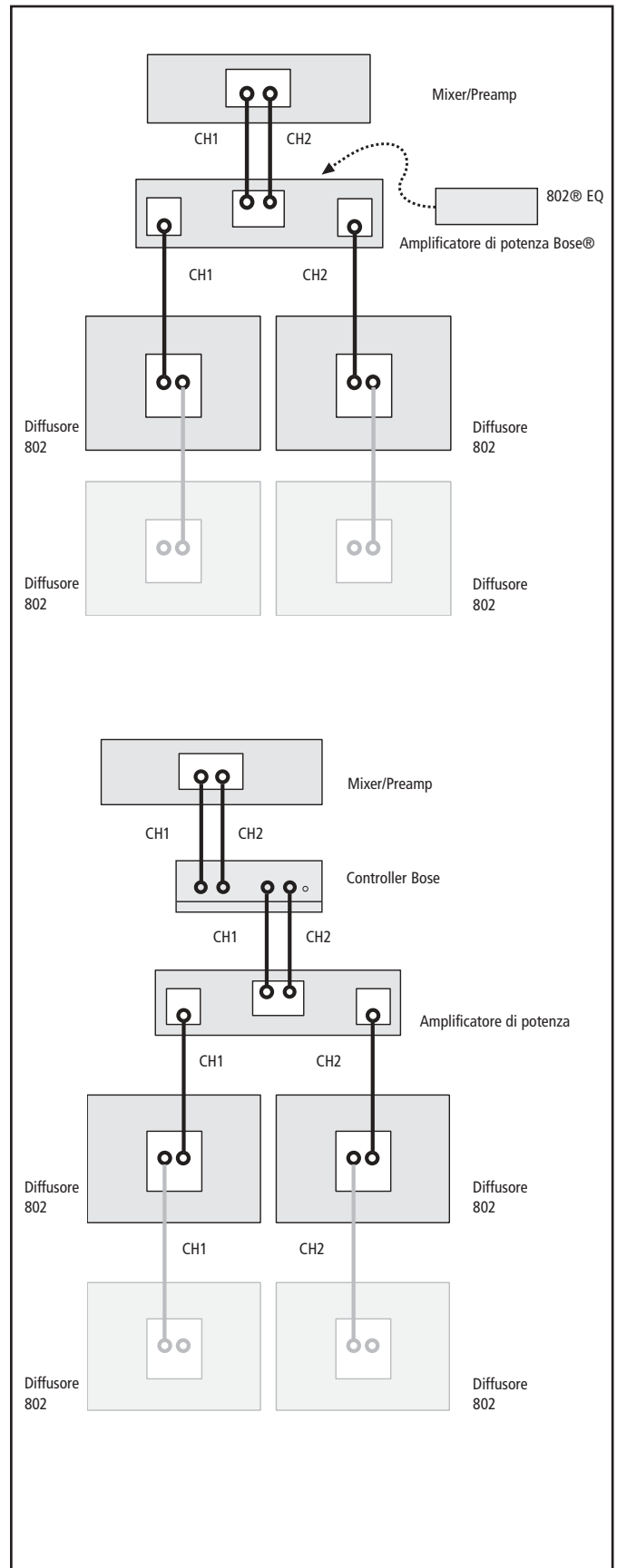

Viste del diffusore

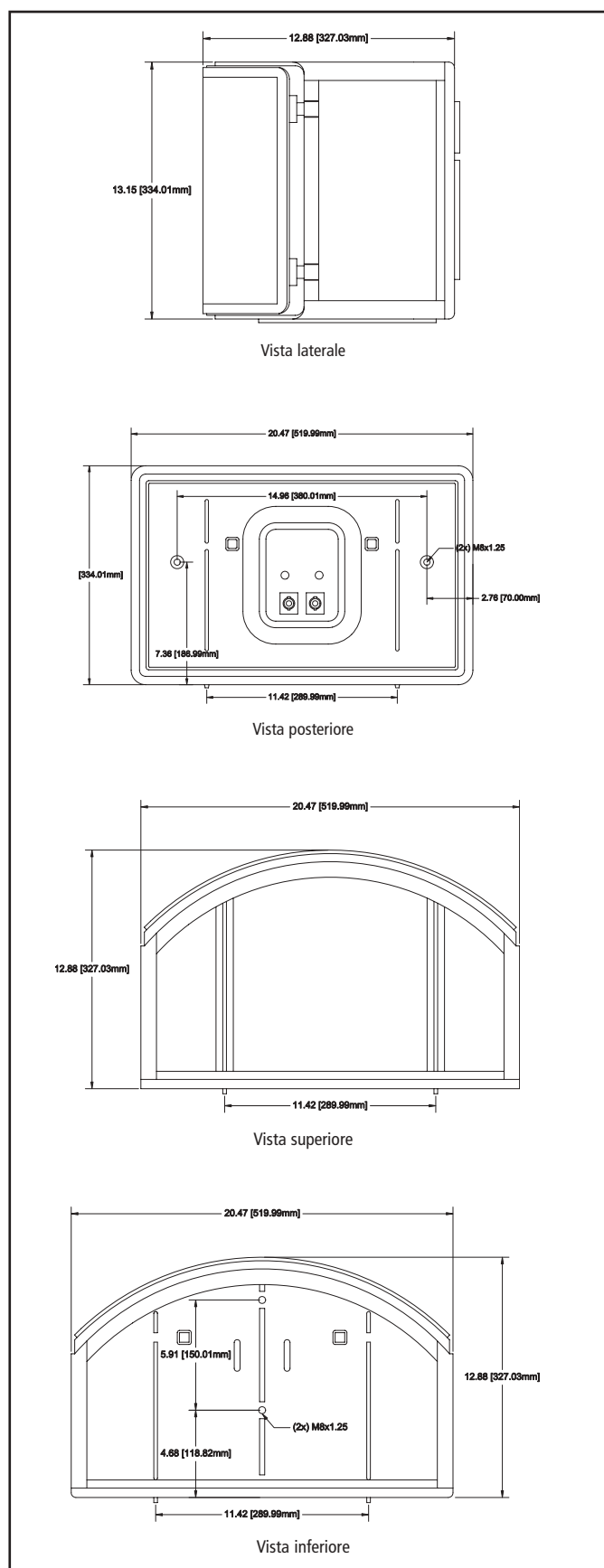

Il mobile del diffusore 802 series III è in schiuma strutturale di copolimero di polietilene rinforzata con mica. Le dimensioni esterne sono 33 x 52 x 32 cm (A x L x P) e il peso è 14 kg.

Il sistema comprende il controller digitale Panaray – da acquistare a parte e collegare prima dell'ingresso dell'amplificatore o degli amplificatori – oppure l'EQ Card 802°, da installare in un amplificatore Bose® 1600 e 1800.

Conformità alle norme di sicurezza

Tutte le versioni del diffusore Bose 802-III sono conformi alla normativa ANSI/EIA 636, Recommended Loudspeaker Safety Practices, alla direttiva EMC 89/336/CEE e all'articolo 10 (1) della direttiva in conformità a EN50081-1, EN50082-1, come indicato dal marchio CE.

Garanzia

Tutte le versioni del diffusore Bose 802-III sono coperte da una garanzia limitata, trasferibile, di 5 anni.

